

ORWAK HORIZONTAL 15 AT

Unsere vollautomatisierte Kanal-Ballenpresse mit 15 Tonnen Presskraft bietet effektive Verdichtung von Wertstoffen auch wenn wenig Platz vorhanden ist. Die Presse kann in drei Teilen geliefert werden um Transport und Installation zu erleichtern. Die langjährig bewährte Technologie entspricht hohen Anforderungen an Qualität und Effizienz. Die automatisierte Ballenabbindung und die kontinuierliche Ballenproduktion ermöglichen Mehrschichtbetrieb.

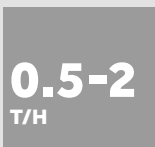

**AUTOMATISIERTE
LÖSUNG**



**LEISTUNG
KARTONAGE**



**BALLEN-
GEWICHT
KARTONAGE**

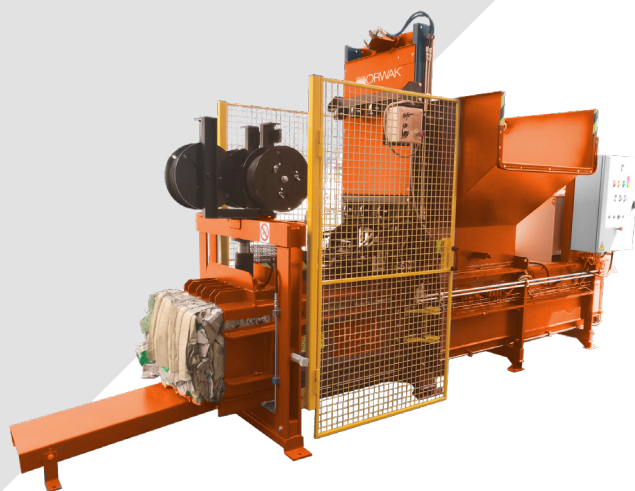

ORWAK VORTEILE



HÖHERE PRODUKTIVITÄT

Weniger Zeit für die Handhabung von Wertstoffen, mehr Zeit für Ihr Kerngeschäft. Ergibt: höhere Produktivität.

MEHR PLATZ & ORDNUNG

Unsere Ballenpressen minimieren innerhalb kürzester Zeit die zur Lagerung von Wertstoffen benötigte Fläche. Gänge und Laufwege bleiben frei und aufgeräumt; mehr Platz zum Arbeiten!

WENIGER KOSTEN, MEHR WERT

Höhere Verdichtung = weniger Volumen, das zur Verwertung transportiert werden muss. Heißt: geringere Transportkosten und reduzierte CO₂-Emissionen. Sortieren an der Quelle führt zu einer höheren Qualität und Materialwert bei der Wiederverwertung.

WARUM ORWAK HORIZONTAL?

- Effektive Verarbeitung großer Wertstoffmengen
- Platzsparende Ballenlagerung
- Optimale interne und externe Logistik
- Sicheres und bequemes Arbeitsumfeld
- Mehr Profit bei Lieferung von vermarktungsfähigen Ballen direkt an die Recyclingindustrie

ORWAK
PART OF SULO GROUP

ORWAK HORIZONTAL 15 AT

Smarte vollautomatisierte Lösung

KOMPAKTE BAUWEISE & CLEVERES DESIGN

Das kleinste Model unserer Kanal-Ballenpressen passt genau dort, wo Sie sie brauchen! Auf Anfrage kann es in drei Teilen geliefert werden, um den Transport zum Installationsort zu vereinfachen

KONSTRUIERT FÜR DAUERBETRIEB

Dieses vollautomatisierte System ist für kontinuierliche Beschickung entwickelt und bietet optimale Leistung an. Die hochverdichteten Ballen werden automatisch vertikal oder horizontal abgebunden.



DIE BESTEN EIGENSCHAFTEN

- Gut bewährte Technologie
- Auto-Start (Photozellenstart) als Standard
- Leistungsstark und schnell
- Einstellbare Ballenlänge

HORIZONTAL 15 AT IST IDEAL FÜR:

PAPIER

- Papiersäcke
- Geschreddertes
Papier
- Kartonagen

PLASTIK

- PET-Flaschen

EINE VIELFALT VON ZUFUHR- OPTIONEN

Wir bieten viele verschiedene Zufuhrsysteme an: manuell, Behälter, Lufttechnik oder Förderband mit Beschickung von der Seite oder von oben.

Die Pressen können auch einfach mit Zerkleinerern, Flaschenpressen und Trichtern verschiedener Art ausgestattet werden.

ZUBEHÖR & OPTIONEN

- Kipp-Vorrichtungen
- Förderbänder
- Ölkühler & Ölheizter

Weitere Sonderoptionen auf Anfrage

MASSE & SPEZIFIKATIONEN

TECHNISCHE SPEZIFIKATIONEN

MASCHINENMASSE (LXBXH OHNE BALLENAUSFUHR)	EINFÜLL- ÖFFNUNG	BESCHICKUNGS- LEISTUNG	PRESS- KRAFT	MOTOR	DRUCK	ZYKLEN PRO MINUTE	KANAL- ABMESSUNGEN	ÖLTANK
5172x1460x2495 mm	1030x650 mm	0.35 m ³	15 t	7,5 kW/10 Hp	4.28 kg/cm ²	4	700x500 mm	200 L

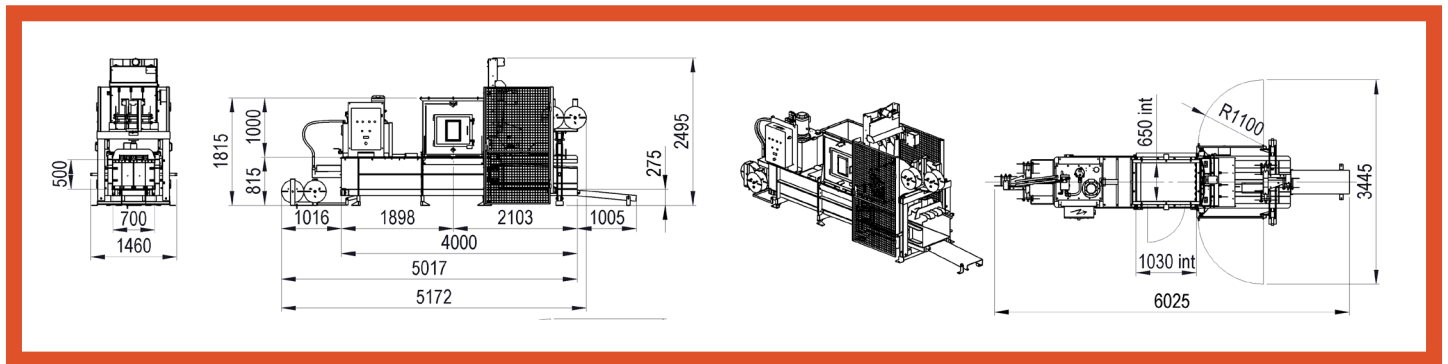

TECHNISCHE SPEZIFIKATIONEN

LEERGEWICHT	THEORETISCHE LEISTUNG	LEISTUNG MIT LAST	AUTOMATISCHE ABBINDUNG	BALLENGRÖSSE (EINSTELLBARE LÄNGE)	BALLENGEWICHT KARTONAGE ABHÄNGIG VON BALLENLÄNGE
2800 kg	84 m ³ /h	50 m ³ /h	3-falt Ø 2.7	700x500x600-1200 mm	80-150 kg

Wir behalten uns das Recht vor, Spezifikationen ohne vorherige Mitteilung zu ändern. Ballengewicht ist abhängig vom Material.

ORWAK AB

Svetsaregatan 4
S-576 33 Sävsjö
SWEDEN
Tel: +46-(0)382-15700
info@orwak.com

ORWAK.COM

ORWAK
PART OF JULO GROUP